

LINPAC concertina

bac pliant 600 x 400 x 400



Le Concertina est un bac pliant qui offre un volume utile maximum et un encombrement, lorsqu'il est plié, réduit de plus de 80 %. Particulièrement adapté aux flux logistiques intensifs, il apporte des gains économiques exceptionnels.

- Double fond pour éviter les déformations, spécialement conçu pour tous les types de convoyeurs
- Possibilité de verrouiller le couvercle avec 2 scellés
- Inviolabilité des bacs gerbés par 4 loquets sous la base
- Produit en polypropylène pour plus de résistance
- Couvercle solidaire
- Ergonomique à la manipulation, facile à ouvrir et à plier
- Plié, 20 % du volume bac ouvert





Le couvercle crocodile peut recevoir 2 scellés pour une fermeture sécurisée. Lorsqu'ils sont ouverts, les demi-couvercles sont positionnés bien droit le long des parois.



Scellé spécial

spécifications techniques

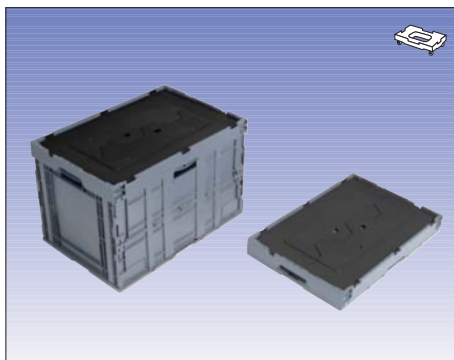

FC644004	PP	Gerbé	Emboîté
Dim. Ext.	600 x 400 x 400 mm	1564 mm	283 mm
Dim. Int.	570 x 370 x 370 mm	388mm	68mm
Charge	150 kg	400mm	79mm
Capacité	78 litres		
Poids	3.6 kg		
Couleur	Gris		



Disponible sans couvercle

FC644104	PP	Gerbé	Emboîté
Dim. Ext.	600 x 400 x 400 mm	1564 mm	283 mm
Dim. Int.	570 x 370 x 370 mm	388mm	68mm
Charge	150 kg	400mm	79mm
Capacité	78 litres		
Poids	3.6 kg		
Couleur	Gris		



Le Concertina est compatible avec tous les types de convoyeurs et automates de manutention. Des logements protégés sont prévus pour recevoir des étiquettes code à barres ou des puces RFID. Zone de marquage dans la masse ou en sérigraphie pour des logos. Nous consulter pour les scellés s'adaptant au Concertina.



post



LINPAC Materials Handling
50 Avenue Carnot - BP 33
21120 Is-sur-Tille, France

telephone



+33 3 80 95 69 00

fax



+33 3 80 95 69 24

email



info.france@linpac-materialshandling.com